

Angebot Bestellung

Kunde/Name

Kommission

Kundennummer

Bestellnummer

Sachbearbeiter

Datum

Arbeitsplatten

Arbeitsplattentyp
z.B. AF 40/100

Arbeitsplattendekor
z.B. EB 308 D

Vorderkantendekor (PP)
z.B. EB 308

Kanten

Kante 1 PP = Polypropylen Kante GF = Getaform-Kante PF = eingesetztes Postformingprofil

Kante 2 PP = Polypropylen Kante GF = Getaform-Kante PF = eingesetztes Postformingprofil

Hinterkante PP = Polypropylen Kante GF = Getaform-Kante PP/GF Dekor angeben!

Zuschnittform

- 1) Bemaßung ausfüllen. Achtung: Maßangaben in mm! Gestrichelte gelbe Linien zeichnerisch definieren!
- * 2) Bei Abrundungen/Abschrägungen bitte genaue Angaben unter Punkt „Abschrägung/Abrundung“ geben.
- // 3) Gerundete Kanten bitte in der Zeichnung der Zuschnittform kennzeichnen.
- PP GF 4) ggf. Hinterkantenbearbeitung bitte mit „GF“ oder „PP“ kennzeichnen.

So gehen Sie vor:

- 1) Maße eintragen
- 2) Abrundung/Abschrägung zeichnen
- 3) Gerundete Kanten kennzeichnen
- 4) ggf. Hinterkante markieren
- 5) Fräsung definieren (gestr. Linie)

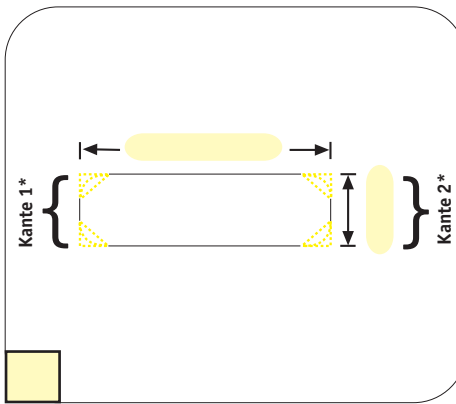

Form Nr. 1

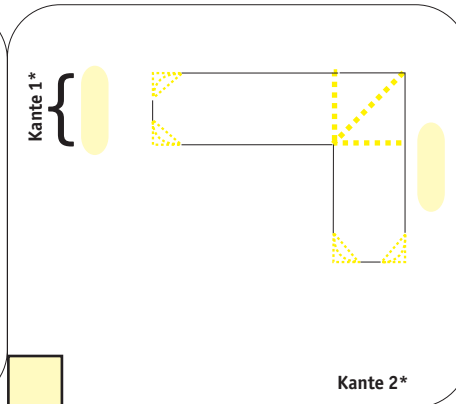

Form Nr. 2

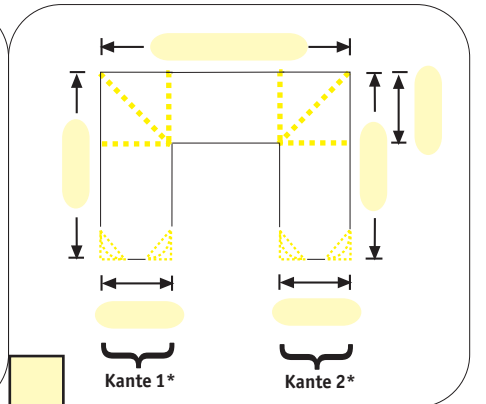

Form Nr. 3

Abschrägung/Abrundung

Bitte zeichnerisch darstellen!

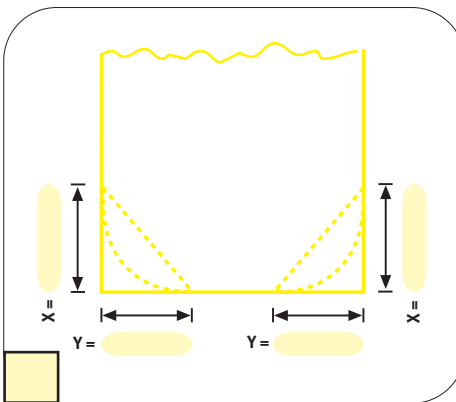

Kante 1

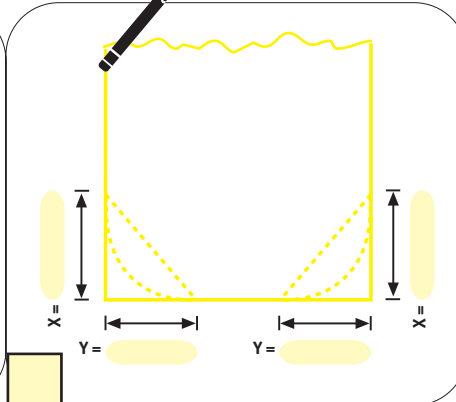

Kante 2

Checkliste

Testen Sie ob Ihr Formular vollständig ist:

- Kundendaten
- Arbeitsplatte + Kantendefinition
- Skizzierung in mm
- Abschrägung/Abrundung: X + Y-Wert eingetragen?
- Eckfräsung definieren
- Abrundung: bitte Werteliste beachten
- Stempel/Unterschrift

Stempel

Unterschrift

Angebot Bestellung

Kunde/Name Kommission

Kundennummer Bestellnummer

Sachbearbeiter Datum

Arbeitsplatten

Arbeitsplattentyp
z.B. AF 40/100

Arbeitsplattendekor
z.B. EB 308 D

Vorderkantendekor (PP)
z.B. EB 308

Kanten

Kante 1 PP = Polypropylen Kante GF = Getaform-Kante PF = eingesetztes Postformingprofil

Kante 2 PP = Polypropylen Kante GF = Getaform-Kante PF = eingesetztes Postformingprofil

Hinterkante PP = Polypropylen Kante GF = Getaform-Kante PP/GF Dekor angeben!

Zuschnittform

1) Bemaßung ausfüllen. Achtung: Maßangaben in mm! Gestrichelte gelbe Linien zeichnerisch definieren!

* 2) Bei Abrundungen/Abschrägungen bitte genaue Angaben unter Punkt „Abschrägung/Abrundung“ geben.

// 3) Gerundete Kanten bitte in der Zeichnung der Zuschnittform kennzeichnen.

PP GF 4) ggf. Hinterkantenbearbeitung bitte mit „GF“ oder „PP“ kennzeichnen.

Eckplatte

Bitte Arbeitsplatten-Eckplatten für Zuschnittform 4-6 ankreuzen!

Typ 1 A = 900 mm
T = 1061 mm
C = 424 mm
(für 400 mm Küchenfront)

Typ 2 A = 1050 mm
T = 1167 mm
C = 636 mm
(für 600 mm Küchenfront)

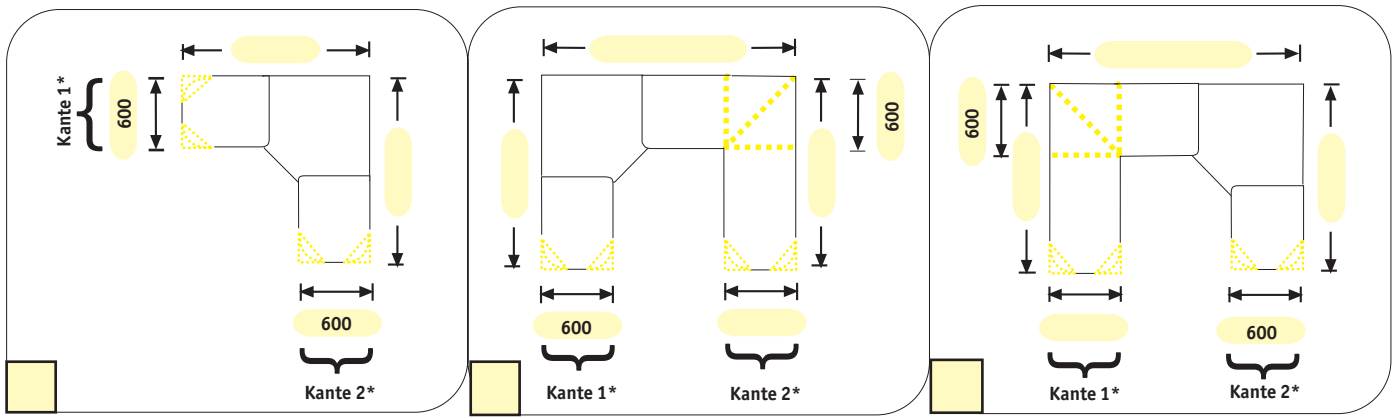
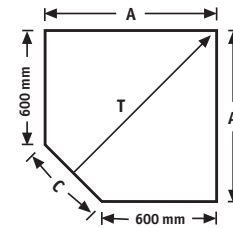

Form Nr. 4

Form Nr. 5

Form Nr. 6

Abschrägung/Abrundung

Bitte zeichnerisch darstellen!

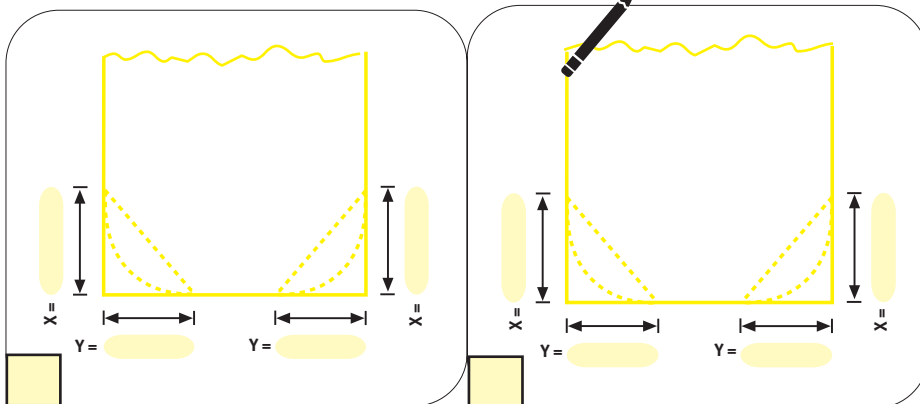

Kante 1

Kante 2

Checkliste

Testen Sie ob Ihr Formular vollständig ist:

- Kundendaten
- Arbeitsplatte + Kantendefinition
- Skizzierung in mm
- Abschrägung/Abrundung: X + Y-Wert eingetragen?
- Eckfräsung definieren
- Abrundung bitte Werteliste beachten
- Eckplatte Typ 1 oder Typ 2?
- Stempel/Unterschrift

Stempel

Unterschrift