



## DIY Arbeitsplatten- Zuschnittprogramm

Ausgabe **2003**

Geta **DIY**

WESTAG & GETALIT AG  
Postfach 2629  
33375 Rheda-Wiedenbrück  
Germany

Telefon ++49 (0)52 42/17-3000  
Fax ++49 (0)52 42/17-73000  
Internet [www.westag-getalit.de](http://www.westag-getalit.de)  
E-mail [werbung@westag-getalit.de](mailto:werbung@westag-getalit.de)



Bestell-Nr. 3-558 073  
Stand: Juni 2003

## Vier Pluspunkte des Zuschnitts

- + Längen
- + Breiten
- + Eckverbindungen
- + Eckplatten

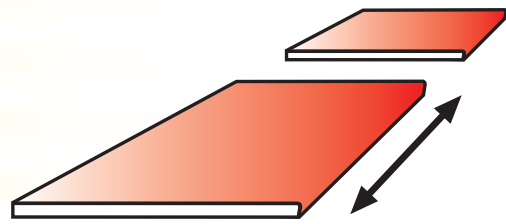

### Fertige Längenzuschnitte nach Ihren Angaben

Jede gewünschte Länge bis 4050 mm wird ansatzlos umgesetzt.

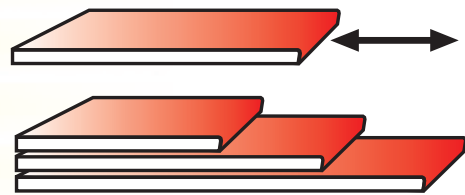

### Neben Standard-Breiten 600 mm, 900 mm, 1200 mm etc. auch Zwischenmaße lieferbar

Auch Sonderbreiten bis max. 1200 mm sind möglich.

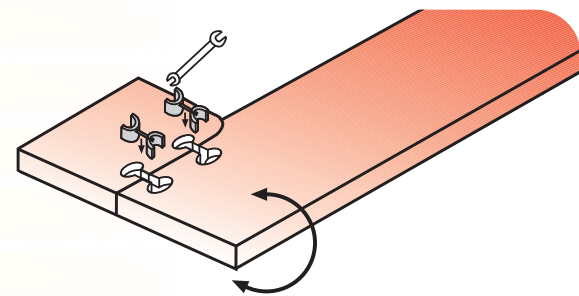

### Professionelle Eckverbindungen

Die Arbeitsplatte wird mit perfekter Fräsung und Topfbohrungen für Spannelemente versehen. Optisch ein perfekter Anschluss.

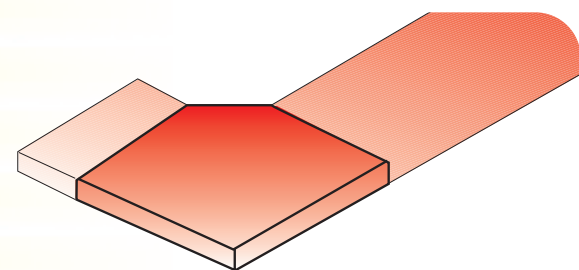

### Konfektionierte Eckplatten für spezielle Lösungen

Fertig konfektionierte Eckplatten – die schnelle und unkomplizierte Ecklösung.  
Eckplattengröße: 900 x 900 mm oder 1050 x 1050 mm.

## Drei perfekte Kanten

- + eingesetztes Postformingprofil
- + Polypropylen-Kante
- + Getaform®-Kante

### PF-Kante

eingesetztes Postformingprofil

Das zur Vorderkante identische Formprofil wird an der Stirnseite passgenau angefügt.

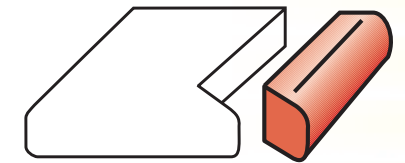

### PP-Kante\*

Polypropylen

Stabilität und Schutz entsteht durch die 1,5 mm dicke Kante. Zu 67 verschiedenen Arbeitsplatten-Dekoren der Produktgruppe AF 40/100 und AF 40/113 lieferbar. Dekorübersicht auf Seite 7.

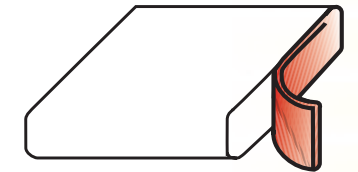

### GF-Kante\*

Getaform®

Das zweischichtig aufgebaute Kantenmaterial, auf der Basis moderner Polyesterharze, hat eine Dicke von nur 0,3 mm. Passend zu allen Dekoren des Getalit®-Lagerprogramms.

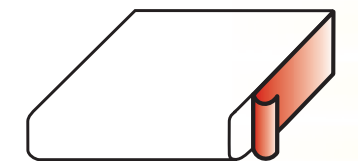

\*auch an der Hinterkante

# Leistungsumfang

## + Abschrägung

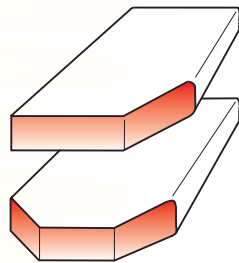

### Abschrägung

Abschrägungen werden wahlweise mit Getaformkante, eingesetztem Formprofil oder PP-Kante umgesetzt. Mögliche Kombinationen entnehmen Sie bitte der Matrix auf Seite 8/9.



eingesetztes Formprofil



Getaformkante/PP-Kante

# Kantengestaltung

## + Abrunden

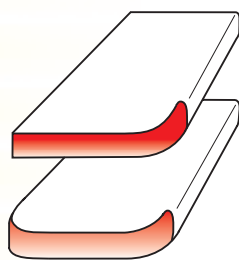

### Abrundung

Abrundungen wahlweise mit Getaform®-(S. Matrix auf Seite 5.) oder PP-Kante (nur in Verbindung mit PP-Vorderkante).



Getaformkante



PP-Effektkante

# Wertetabelle Getaform

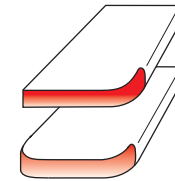

## + Abrundungen

Nutzen Sie die Wertetabelle für einen optimalen Rundungsverlauf.

Radius*	Seitenlänge	
	X-Wert	Y-Wert
100	40	80
110	47	90
120	54	100
130	61	110
140	68	120
150	75	130
160	83	140
170	90	150
180	98	160
190	105	170
200	113	180
210	120	190
220	128	200
230	136	210
<b>1</b> 240	<b>144</b>	<b>220</b>
250	152	230
260	160	240
270	168	250
280	176	260
290	184	270
300	192	280
310	200	290
320	208	300
330	216	310
340	224	320
350	232	330

Radius*	Seitenlänge	
	X-Wert	Y-Wert
360	240	340
370	247	350
380	254	360
390	261	370
400	268	380
410	275	390
420	283	400
430	290	410
440	298	420
450	305	430
460	313	440
470	320	450
480	328	460
<b>2</b> 490	<b>336</b>	<b>470</b>
500	344	480
510	352	490
520	360	500
530	368	510
540	376	520
550	385	530
560	393	540
570	402	550
580	410	560
590	419	570
600	428	580

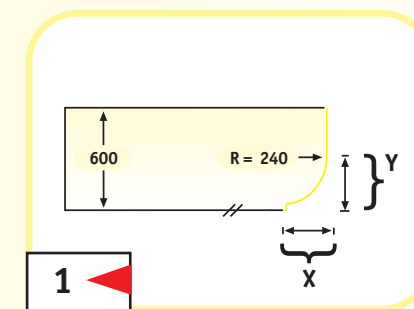

Abrundung x = 144  
y = 220

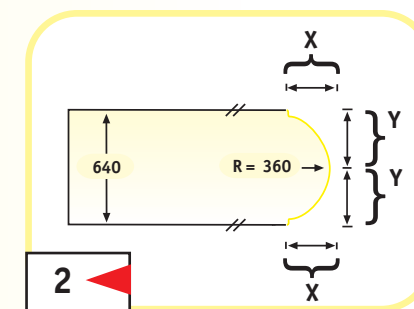

Abrundung x = 195  
y = 320

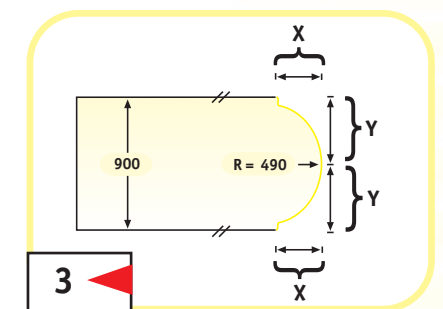

Abrundung x = 296  
y = 450

\* alle Maßangaben in mm  
Technische Änderungen vorbehalten.

# PP-Kanten

## + Die Einsatzmöglichkeiten

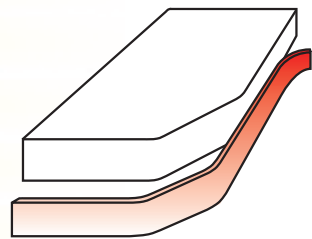

### Abschrägung einseitig

Nutzen Sie den fugenfreien Kantenverlauf mit PP-Vorderkante und Abschrägung.\*  
Formschön durch weiche Übergänge.

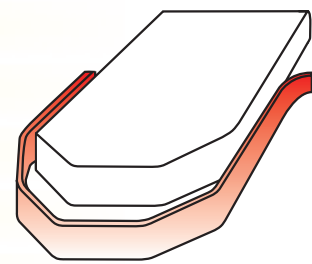

### Abschrägung beidseitig

Lassen Sie die besondere Optik der PP-Kante wirken.  
Für freistehende Objekte die ideale Kantenlösung.

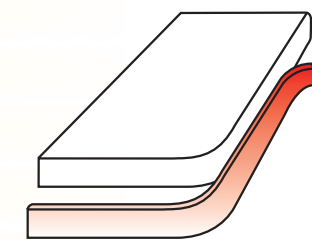

### Abrundung einseitig

Die PP-Kante ermöglicht Radien von 30 mm bis maximale Plattentiefe. Mit dekorgleicher PP-Vorderkante eine optimale Kantenlösung.

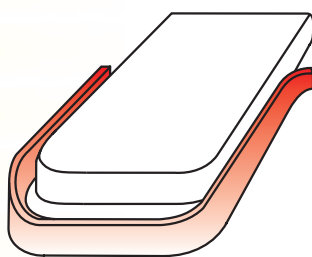

### Abrundung beidseitig

Ohne Ecken und Kanten – eine runde Sache.  
Ansatzloser Kantenverlauf von der Vorder- bis zur Hinterkante.

\* Bei einer Abschrägung, deren Anschluss ein Profil (z. B. AF 40/100) ist, muss der Y-Wert > der X-Wert sein.

# PP-Kantendekore

## + Uni/Pro Uni



## + Steinreproduktionen

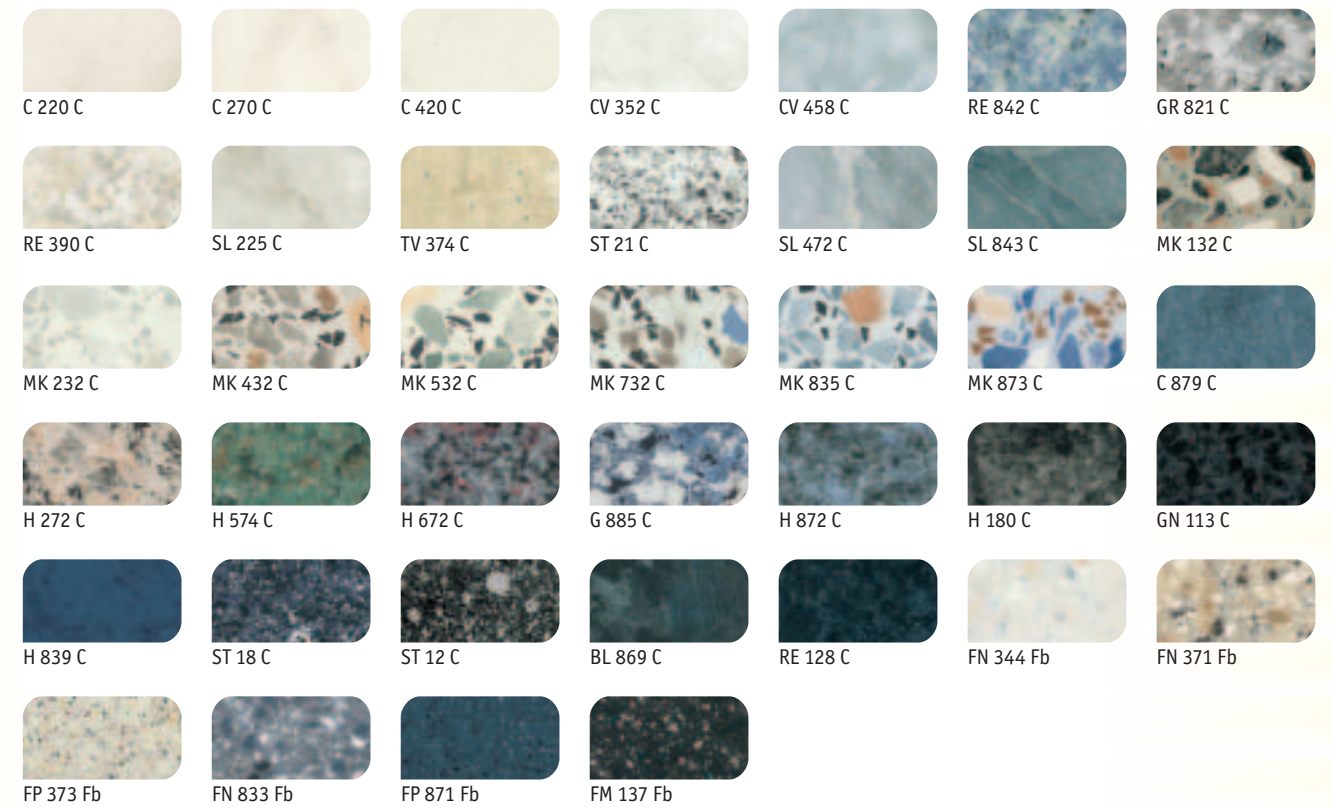

## + Fantasie



## + Holzreproduktionen



## + Effektkante

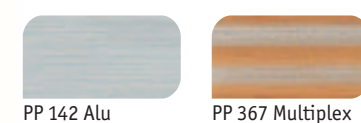

# Leistungsumfang

## + Komplettübersicht

Arbeitsplattentyp	Breite		Fräsung/Gehrung	Eckplatte	Tiefenkürzung	Hinterkante		Stirnkante		eingesetztes Formprofil	Abschrägung einseitig		eingesetztes Formprofil	Abschrägung beidseitig		eingesetztes Formprofil	Abrundung einseitig		Abrundung beidseitig	
	einseitig gerundet in mm	beidseitig gerundet in mm				Getaform	PP*	Getaform	PP*		Getaform	PP*		Getaform	PP*		Getaform	PP*	Getaform	PP*
AF 40/100	600/900/1200	640/900	x	x	x	x	x	x	x	x	x	x	x	x	x	x	x	x	x	x
AF 40/113	600/900/1200	640/900	x	x	x	x	x	x	x	x	x	x	x	x	x	x	x	x	x	x
AF 40/133	600/900/1200		x	x	x	x	x	x	x	x	x	x	x	x	x	x	x	x	x	x
AF 40/113 KM	600/900/1200		x	x	x	x		x		x	x		x				x			
AF 40/100 E	600/900/1200		x	x	x	x		x			x						x			
AF 40/113 P	600/900/1200	640/900	x	x	x	x		x		x	x		x	x		x	x		x	
AF 32/W-V 20	600/900		x		x	x		x			x						x			
AF PP	600/1200	640	x	x	x		x		x		x					x		x		x
AF 40/111 BG	600/900/1200	640/900	x	x	x	x		x		x	x		x	x		x	x		x	
AF 60/113 MAX	600/900		x		x	x		x			x						x			
AF 40/113 F	600/900		x		x	x		x			x						x			
AF 40/113 T	600/900		x	x	x	x		x			x						x			
Massiv roh	600/900		x		x															
Massiv Öl	600/900		x		x															

\* PP Dekore s. Seite 7

# Ergänzende Hinweise

## + Bitte beachten!

### Wenn der Radius tangential verläuft

Aus optischen und fertigungstechnischen Gründen ist ein tangentialer Übergang des Radius mit Getaformkante an ein Postformingprofil nicht sinnvoll. Nutzen sie bitte ausschließlich die Wertetabelle auf Seite 5.

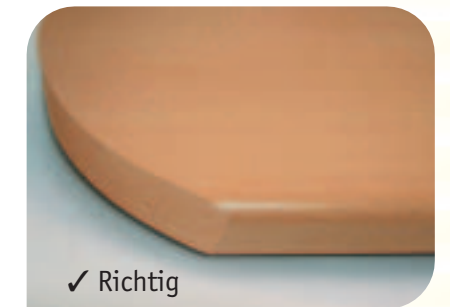

### Bei eingesetzter Formkante

Bitte beachten Sie bei eingesetzter Formkante den unterbrochenen Dekorverlauf.



### Lieferzeit

Die Lieferzeit beträgt nach technischer/kaufmännischer Klärung ca. 7 Arbeitstage (Stand: 01.05.2003) nach Westag-Tourenplan. Bitte beachten Sie, dass die Lieferzeit abhängig vom Erreichen des Mindestbestellwertes ist und sich dadurch gegebenenfalls verlängern kann. Ausgenommen ist der angebotsbezogene Sonderzuschnitt. Die Lieferzeit des angebotsbezogenen Sonderzuschnitts ist abhängig vom Umfang und wird auf dem Angebot bzw. der Auftragsbestätigung ausgewiesen. Auch hier ist die Anlieferung vom Erreichen des Mindestbestellwertes abhängig.

# Bestellformular

## + Vorgehensweise

**Identifizierung**

Den Kopf des Formulars ausfüllen.

Kunde/Name \_\_\_\_\_ Kommission \_\_\_\_\_  
 Kundennummer \_\_\_\_\_ Bestellnummer \_\_\_\_\_  
 Sachbearbeiter \_\_\_\_\_ Datum \_\_\_\_\_

**1**

**Arbeitsplatten**

Arbeitsplattentyp z.B. AF 40/100  
 Arbeitsplattendekor z.B. EB 308 D  
 Vorderkantendekor (PP) z.B. EB 308

**Bestimmung der Arbeitsplatte**

Arbeitsplattentyp, Dekor und Kantendekor eintragen.

**2**

**Kanten**

Kante 1  PP = Polypropylen-Kante  GF = Getaform-Kante  PF = eingesetztes Postformingprofil  
 Kante 2  PP = Polypropylen-Kante  GF = Getaform-Kante  PF = eingesetztes Postformingprofil  
 Hinterkante  PP = Polypropylen-Kante  GF = Getaform-Kante  PF = eingesetztes Postformingprofil

PP/GF Dekor angeben!

**Kantenvariationen**

Kantenmaterial und Konstruktion bestimmen.

**3**

**Vorgehensweise Zuschnittform**

Hilfestellung zur unmissverständlichen Angabe der für die Bestellung benötigten Daten.

So gehen Sie vor:  
 1) Maße eintragen  
 2) Abrundung/Abschrägung zeichnen  
 3) Gerundete Kanten kennzeichnen  
 4) ggf. Hinterkante markieren  
 5) Fräsung definieren (gestr. Linie)

**4**

## + Aufbau

**Individueller Zuschnitt für Ihr Zuhause** **GetaLit** Die Küchenarbeitsplatte

**1** Kunde/Name \_\_\_\_\_ Kommission \_\_\_\_\_  
 Kundennummer \_\_\_\_\_ Bestellnummer \_\_\_\_\_  
 Sachbearbeiter \_\_\_\_\_ Datum \_\_\_\_\_

**2** **Arbeitsplatten**  
 Arbeitsplattentyp z.B. AF 40/100  
 Arbeitsplattendekor z.B. EB 308 D  
 Vorderkantendekor (PP) z.B. EB 308

**3** **Kanten**  
 Kante 1  PP = Polypropylen-Kante  GF = Getaform-Kante  PF = eingesetztes Postformingprofil  
 Kante 2  PP = Polypropylen-Kante  GF = Getaform-Kante  PF = eingesetztes Postformingprofil  
 Hinterkante  PP = Polypropylen-Kante  GF = Getaform-Kante  PF = eingesetztes Postformingprofil

PP/GF Dekor angeben!

**4** **Zuschnittform**

1) Bemaßung ausfüllen. Achtung: Maßangaben in mm! Gestrichelte gelbe Linien zeichnerisch definieren!  
 \* 2) Bei Abrundungen/Abschrägungen bitte genaue Angaben unter Punkt „Abschrägung/Abrundung“ geben.  
 // 3) Gerundete Kanten bitte in der Zeichnung der Zuschnittform kennzeichnen.  
 PP GF 4) ggf. Hinterkantenbearbeitung bitte mit „GF“ oder „PP“ kennzeichnen.

So gehen Sie vor:  
 1) Maße eintragen  
 2) Abrundung/Abschrägung zeichnen  
 3) Gerundete Kanten kennzeichnen  
 4) ggf. Hinterkante markieren  
 5) Fräsung definieren (gestr. Linie)

**5**

Form Nr. 1 Form Nr. 2 Form Nr. 3

**6** **Abschrägung/Abrundung** Bitte zeichnerisch darstellen!

Kante 1 Kante 2

**7** **Checkliste**  
 Testen Sie, ob Ihr Formular vollständig ist:

Kundendaten  
 Arbeitsplatte + Kantendefinition  
 Skizzierung in mm  
 Abschrägung/Abrundung: X + Y-Wert eingetragen?  
 Eckfräsung definieren  
 Abrundung: bitte Werteliste beachten  
 Stempel/Unterschrift

**8**

Stempel \_\_\_\_\_  
 Unterschrift \_\_\_\_\_

Bestellnummer: 3-377 989

## Zuschnittform

Gewünschte Arbeitsplattenvariante skizzieren.  
 Bemaßung bitte in mm.

Form Nr. 1 Form Nr. 2 Form Nr. 3

**5**

## Kantenform

Detailbemaßung der Abschrägungen bzw. Abrundungen eintragen.

**Abschrägung/Abrundung** Bitte zeichnerisch darstellen!

Kante 1 Kante 2

**6**

## Checkliste

Testen Sie, ob Ihr Formular vollständig ausgefüllt ist.

**Checkliste**  
 Testen Sie ob Ihr Formular vollständig ist:

Kundendaten  
 Arbeitsplatte + Kantendefinition  
 Skizzierung in mm  
 Abschrägung/Abrundung: X + Y-Wert eingetragen?  
 Eckfräsung definieren  
 Abrundung: bitte Werteliste beachten  
 Stempel/Unterschrift

**7**

## Unterschrift

Mit Ihrem Firmenstempel und Unterschrift machen Sie die Bestellung perfekt.

Stempel \_\_\_\_\_  
 Unterschrift \_\_\_\_\_

**8**